

ELICA PRO SERIES CERVINIA



CARACTERÍSTICAS EXCLUSIVAS DE ELICA



Disponible en medidas de 76 y 90 cm de ancho, y con solamente 25 cm de alto, Cervinia es una versión aerodinamizada del modelo Calabria de tamaño normal. Esta campana tiene un diseño de estilo profesional, con soldaduras invisibles en las esquinas, un potente ventilador de 600 CFM (1020 m³/h), filtros bafle anti-grasa de alto desempeño, iluminación de LED refaccionable y controles de perillas retráctiles iluminados para una mayor comodidad y seguridad.

Cervinia es altamente eficiente y de fácil mantenimiento, para facilitar la limpieza de la cocina.

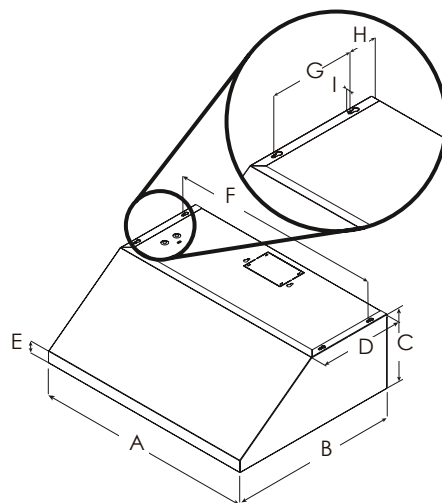

	PRF0139334A	PRF0139495A
A	76 cm	91.54 cm
B	58.4 cm	
C	27.9 cm	
D	29.7 cm	
E	6.6 cm	
F	73.3 cm	88.9 cm
G	19 cm	
H	6.5 cm	
I	1 cm	



ALTURAS
DE MONTAJE

ELICA PRO SERIES CERVINIA



ESPECIFICACIONES

	76 cm	90 cm
Modelo:	PRF0139334A	PRF0139495A
Medidas:	76 x 58.42 x 28 cm	91.44 x 58.42 x 28 cm
Motor (interno):	600 CFM ó 1020 m ³ /h	600 CFM ó 1020 m ³ /h
Desempeño:		
Velocidad 1	170 CFM	
Velocidad 2	280 CFM	
Velocidad 3	440 CFM	
Velocidad 4	600 CFM	
Ruido (sones):	Min: 2.34, Max: 7	
Velocidad de trabajo		
Acabado:	Acero inoxidable	
Controles:	Perillas retráctiles con iluminación posterior	
Iluminación: (lámpara reemplazable 1 intensidad)	2 LED, 7.5 W	
Tipo de filtro:	Filtros Baffle inclinados de acero inoxidable profesional, lavables en lavavajilas	
Filtros Baffle inclinados:	2	
Salida de ducto:	Rectangular de 8.2 x 25 cm (superior y posterior)	
Tipo de instalación:	Aspirante	
Electricidad:	120V - 60 Hz	
KITS:		
Extensión de chimenea 15 cm:	KIT2159	KIT2158
Extensión de chimenea 30 cm:	KIT2160	KIT2161
Back Splash Kit:	KIT0142864	KIT0142867
CONSUMIBLES:		
Filtro de grasa (1):	GF044A	GF03ZA
Lámpara (1):	LMP0131098	

*Las partes consumibles se venden por separado y por unidad. Solicítelos acorde a ello.

CARACTERÍSTICAS ELICA



SUPRESIÓN DE RUIDO - Una exclusiva tecnología de supresión de sonido que de forma efectiva reduce los niveles de ruido hasta en un 35%, en comparación con otras campanas de cocina del mercado.



COLECTOR DE GRASA - Los filtros de acero inoxidable de calibre grueso y grado profesional son la elección perfecta para cocineros con grandes sueños. Diseñados para un proceso de cocción con altos flujos de aire, el diseño con forma de "S" desvía el aire permitiendo se atrape un alto volumen de partículas de grasa (para una cocina más limpia) que caen en los depósitos facilitando su extracción y limpieza.



SOLDADURA INVISIBLE - Las campanas profesionales Elica tienen una soldadura "invisible" de acero inoxidable de gran calibre que brinda una calidad superior y una refinada elegancia, dejando ver la inversión de nuestra artesanía italiana en cada una de nuestras campanas.



LED REFACCIONABLE - La iluminación LED de alta calidad por lo general requiere un técnico capacitado para reemplazar las lámparas. Evite este LED gasto con las nuevas lámparas LED de Elica que pueden ser reemplazadas en pocos segundos por un propietario común.



DESEMPEÑO PROFESIONAL - Características especiales y muy altas prestaciones para los modelos con capacidad de aspiración entre 1020 y 2040 m³/h y niveles de ruido de 1.4 a 1.6 sones a la velocidad de trabajo. El complemento ideal de las campanas profesionales.



SENSOR DE TEMPERATURA - Detecta temperaturas extremas (> 158 grados) y automáticamente ajusta la velocidad del ventilador en ALTO.